

## GUÍA DEL USUARIO

**Versión de firmware: 1.2.x**

Última actualización: 20 de abril de 2026

# SUMMIT X

SNOW SPORTS COMMUNICATION SYSTEM



La versión de firmware 1.2.x indica que este manual es aplicable a todas las actualizaciones de firmware de la serie de la versión 1.2.

























# REFERENCIA RÁPIDA



 : botón (+)

 : botón (-)

 : botón de Mesh Intercom

 : botón central

Tipo	Funcionamiento	Botón	Duración
<b>Operaciones básicas</b>	Encendido	 y 	Pulsar durante 1 segundo
	Apagado	 y 	Pulsar una vez
	Subir o bajar volumen	 o 	Pulsar una vez
<b>Móvil</b>	Emparejar teléfono		Pulsar durante 5 segundos
	Responder a llamada de teléfono		Pulsar una vez
	Finalizar llamada de teléfono		Pulsar durante 2 segundos
	Rechazar llamada de teléfono		Pulsar durante 2 segundos
	Activar asistente de voz		Pulsar durante 3 segundos
	Marcación rápida		Pulsar durante 3 segundos
	Reproducir/pausar música		Pulsar durante 1 segundo
	Avanzar/retroceder pista	 o 	Pulsar durante 1 segundo
<b>Mesh Intercom™</b>	Mesh Intercom activado/desactivado		Pulsar una vez
	Silenciar/activar micrófono		Pulsar durante 1 segundo
	Selección de canal		Pulsar dos veces
	Agrupamiento de mesh		Pulsar durante 5 segundos
	Solicitud de contacto Mesh		Pulsar tres veces
	Restablecer mesh		Pulsar durante 8 segundos
<b>Wave Intercom™</b>	Wave Intercom activado		Pulsar dos veces
	Wave Intercom desactivado		Pulsar una vez
	Cambiar a Mesh Intercom		Pulsar una vez

Tipo	Funcionamiento	Botón	Duración
<b>Solución de problemas</b>	Restaurar		Pulsar durante 10 segundos
	Restablecimiento tras un fallo		Pulsar durante 10 segundos

---

## ANTES DE COMENZAR

### **I** Aplicación Sena Outdoor

Descargue la aplicación Sena Outdoor de Google Play Store o App Store.



### **I** Aplicación WAVE Intercom

Descargue la aplicación WAVE Intercom de Google Play Store o App Store.



Para obtener información detallada sobre Wave Intercom, consulte la guía del usuario de Wave Intercom en [sena.com](http://sena.com).

# HACER CLIC EN CUALQUIER SECCIÓN PARA EMPEZAR



ACERCA DEL  
SUMMIT X



INSTALACIÓN



FUNCIONAMIENTO  
BÁSICO



USO CON UN  
SMARTPHONE



MESH INTERCOM



**WAVE**  
INTERCOM

WAVE INTERCOM



AUDIO  
MULTITASKING



ACTUALIZACIÓN DE  
FIRMWARE



SOLUCIÓN DE  
PROBLEMAS



# 01 ACERCA DEL SUMMIT X

## Características principales

- Mesh Intercom 3.0 con una calidad de sonido mejorada, una conexión más robusta y un tiempo de conversación ampliado
- Mesh de doble versión: Mesh 2.0 con compatibilidad regresiva
- Compatible con Wave Intercom
- Sonido de calidad de estudio profesional con altavoces integrados
- Advanced Noise Control™
- Versión de Bluetooth 5.2
- Actualización de firmware Over-the-Air (OTA)

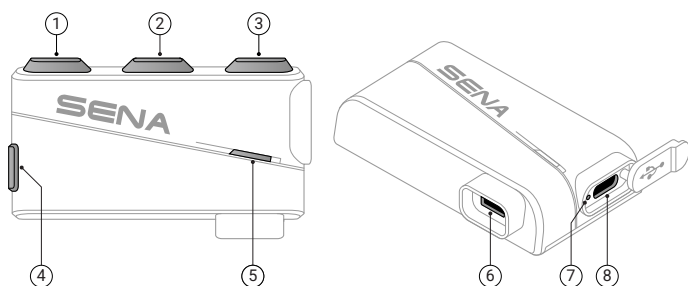

- ① Botón (+)
- ② Botón central
- ③ Botón (-)
- ④ Botón de Mesh Intercom
- ⑤ LED de estado
- ⑥ Conector para altavoces y micrófono
- ⑦ LED de carga
- ⑧ Puerto de carga USB-C

## Contenidos del envase

 <p>SUMMIT X</p>	 <p>Altavoz</p>	 <p>Placa de montaje en superficie con adhesivo para la unidad principal</p>
 <p>Placa de montaje en superficie con adhesivo para el micrófono</p>	 <p>Montaje de clip para la unidad principal</p>	 <p>Montaje de clip para el micrófono</p>
 <p>Montaje de correa corta</p>	 <p>Montaje de correa larga</p>	
 <p>Micrófono con brazo y cable</p>	 <p>Almohadillas de los altavoces</p>	 <p>Almohadillas con velcro para auriculares</p>
 <p>Espumas de protección para el micrófono</p>	 <p>Cable USB de carga</p>	

## 02 INSTALACIÓN

### Unidad principal y micrófono

Seleccione un tipo de montaje que se ajuste a su tipo de casco.

#### Montaje de clip

1.

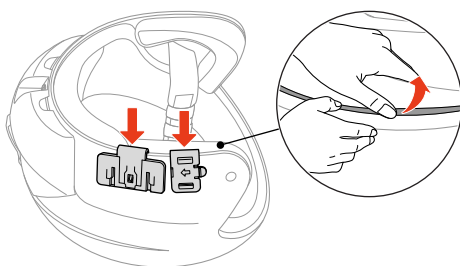

2.

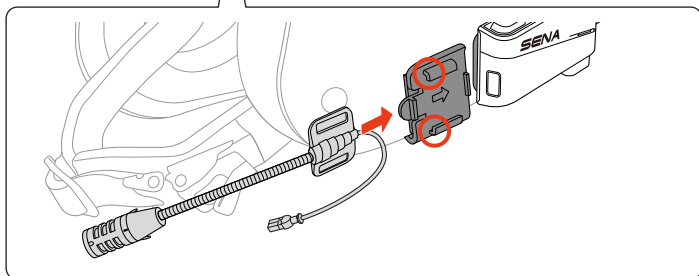
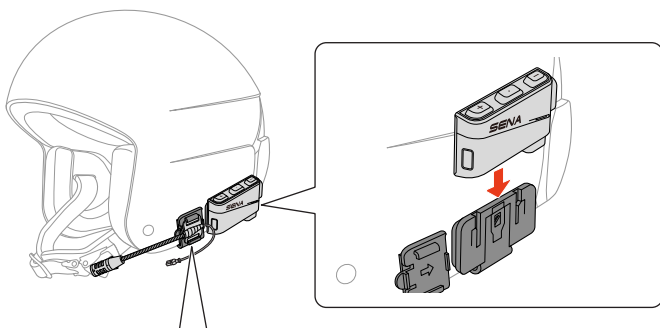

## Placa de montaje en superficie con adhesivo

1.

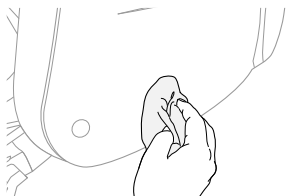

2.

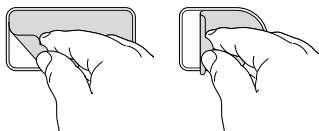

3.

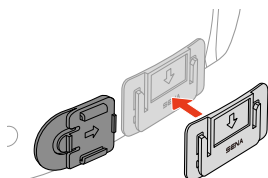
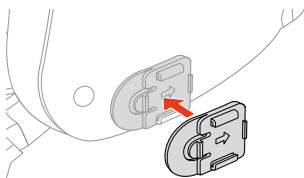

4.

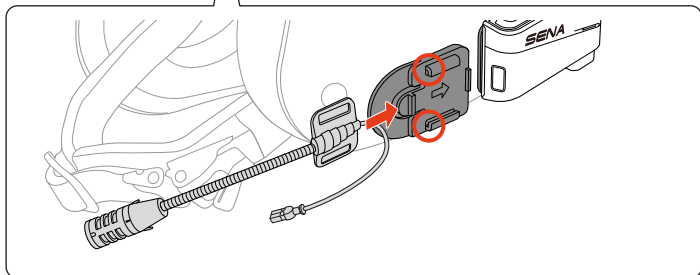
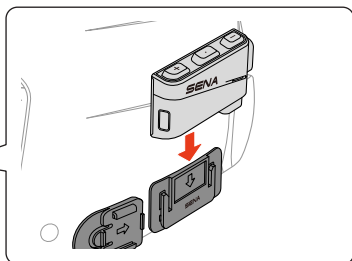
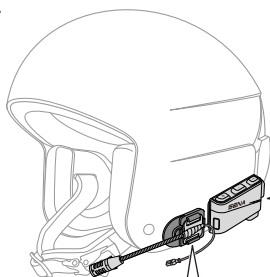

## Montaje de correa corta

El SUMMIT X incluye dos tipos de montaje de correa que se pueden acoplar a las correas de su casco.

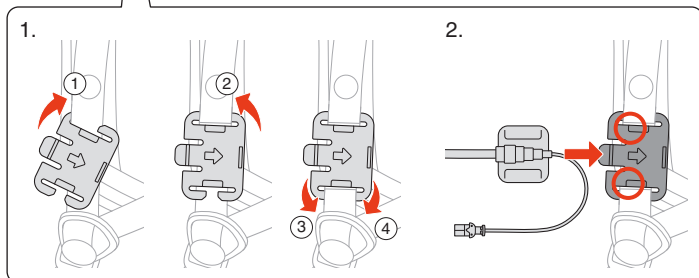
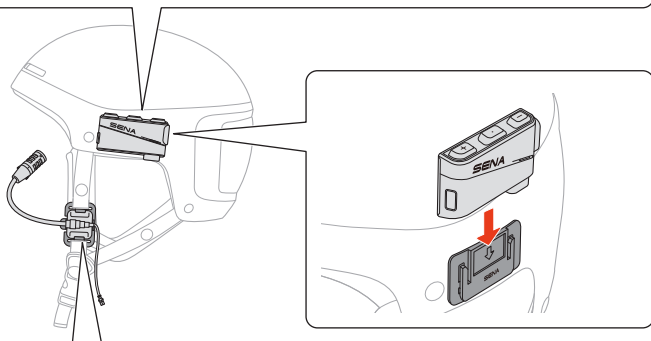
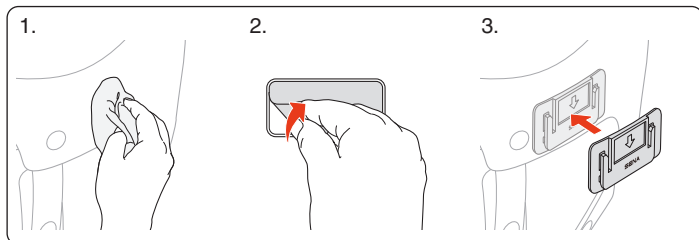

## Montaje de correa larga

1.

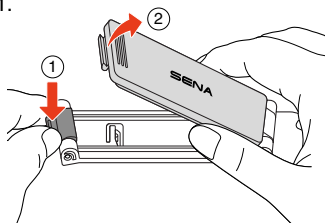

2.

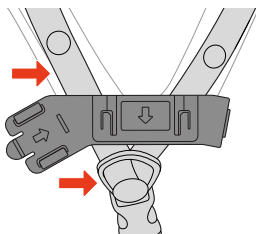



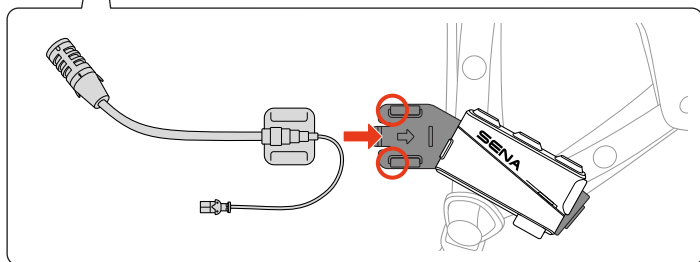
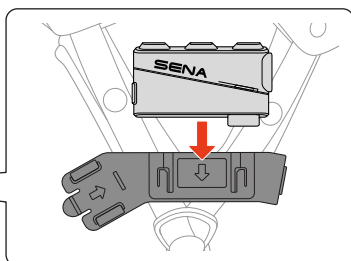
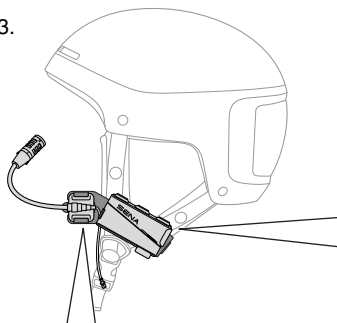

3.

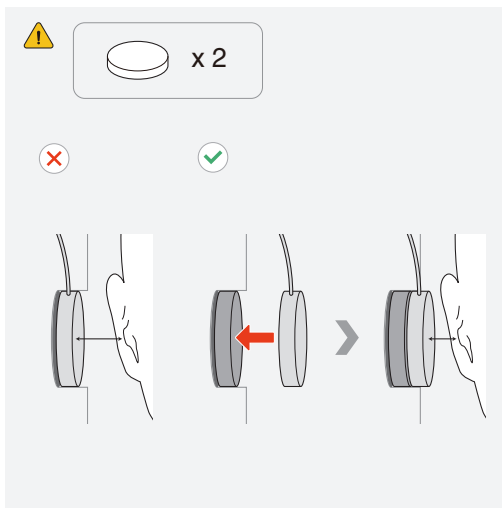
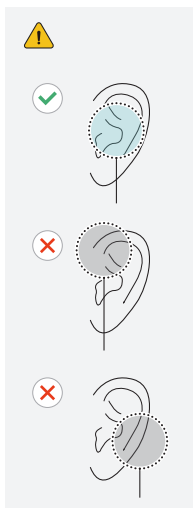
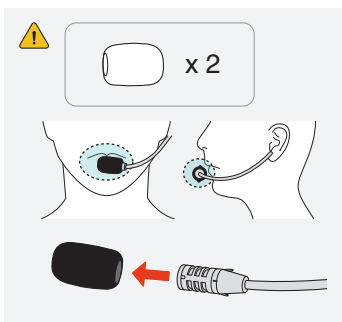
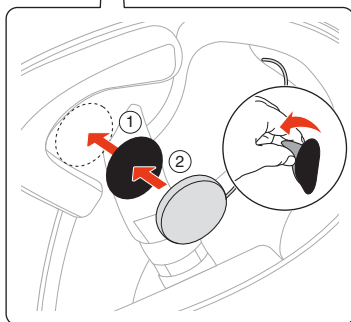
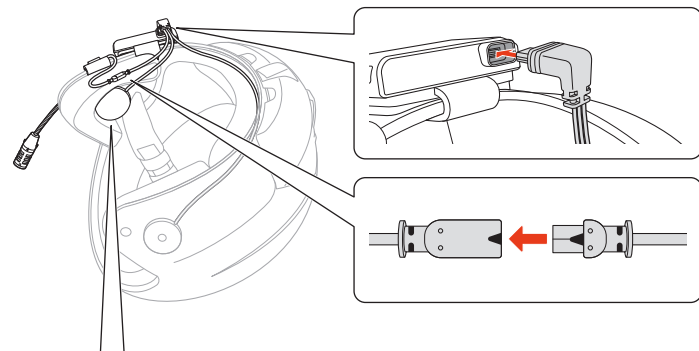

# Altavoz



## 03 FUNCIONAMIENTO BÁSICO

	<p><b>Tocar</b> Pulsar el botón el número de veces especificado</p>
	<p><b>Mantener presionado</b> Mantener pulsado el botón durante la cantidad de tiempo especificada</p>
	<p><b>Instrucción de voz</b></p>
	<p><b>LED</b></p>

### Carga

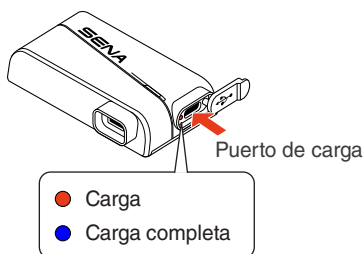

Una carga completa tarda 2 horas.

- El SUMMIT X incorpora carga rápida que ofrece 3,5 horas de Mesh Intercom con una carga de solo 20 minutos.
- Puede utilizarse cualquier cargador USB de terceros, siempre que cuente con la aprobación de FCC, CE, el Ministerio de Industria de Canadá u otro organismo local regulador reconocido.
- El uso de un cargador no aprobado puede provocar incendios, explosiones, fugas y otros peligros, y reducir potencialmente la vida útil o el rendimiento de la batería.

## Encendido

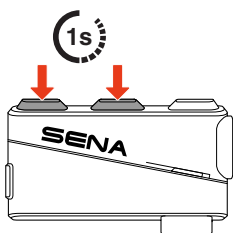

## Apagado

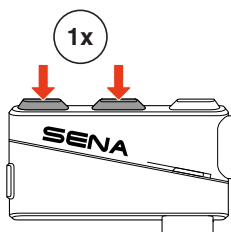

## Volumen

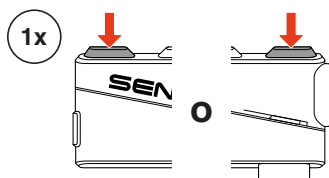

## 04 USO CON UN SMARTPHONE

### Emparejar teléfono

1.

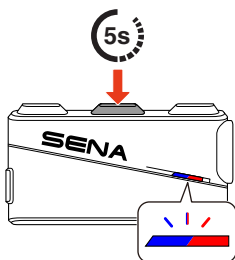

🔊 "Emparejar teléfono"

2.

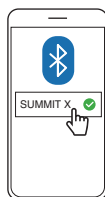

- La primera vez que enciende el SUMMIT X o cuando lo reinicia tras ejecutar un restablecimiento de fábrica, el SUMMIT X entra automáticamente en el modo de emparejamiento con teléfono.
- Para cancelar el emparejamiento con teléfono, pulse cualquier botón.

## Realizar y responder llamadas

### Responder a una llamada

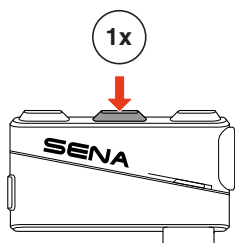

### Finalizar una llamada

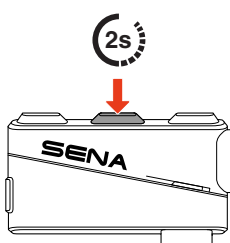

### Rechazar una llamada

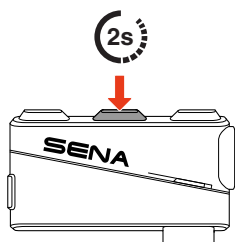

### Activar asistente de voz

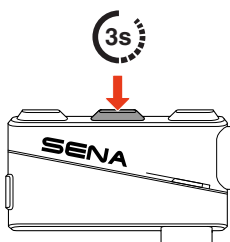

## Marcación rápida

### Asignar preconfiguraciones de marcación rápida

Las preconfiguraciones de marcación rápida se pueden asignar usando la aplicación Sena Outdoor.

## Utilizar preconfiguraciones de marcación rápida

1. Acceda al menú Marcación rápida.

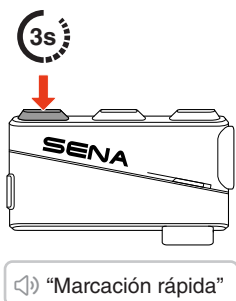

2. Navegue hacia delante o hacia atrás por las preconfiguraciones de marcación rápida.

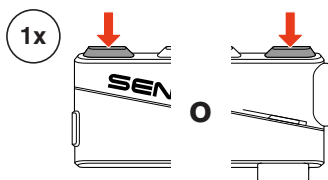

- ① Rellamada
- ② Marcación rápida (1→2→3)
- ③ Cancelar

3. Pulse el botón central para confirmar.



## Música

### Reproducir/pausar música | Pista siguiente/anterior

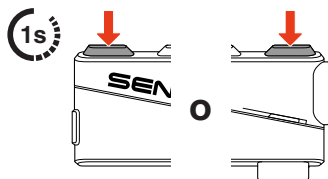
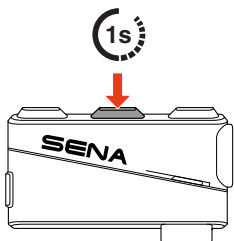

## 05 MESH INTERCOM

El SUMMIT X ofrece dos modos de Mesh Intercom:

- Open Mesh™ para conversaciones a través del intercomunicador de grupo abierto.
- Group Mesh™ para conversaciones a través del intercomunicador de grupo privado.

### Open Mesh

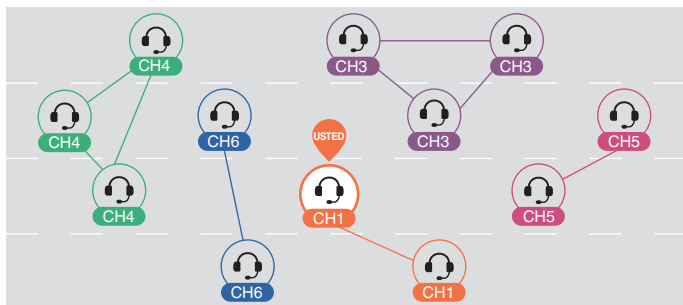

### Group Mesh

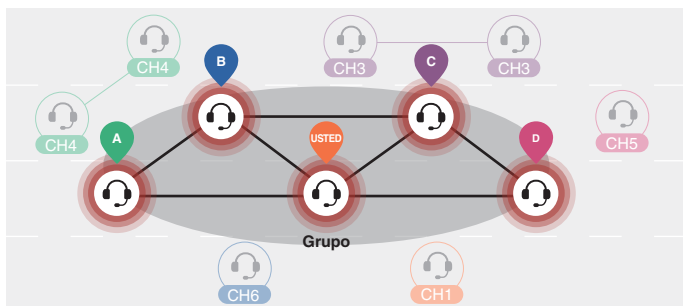

## Cambiar de versión de Mesh

### ■ Cambiar a Mesh 2.0 para compatibilidad regresiva

Mesh 3.0 es la tecnología de Mesh Intercom más reciente pero, para comunicarse con productos anteriores que usan Mesh 2.0, se debe realizar el cambio a Mesh 2.0 con la aplicación Sena Outdoor.

## Open Mesh

Puede comunicarse con libertad con un número virtualmente ilimitado de usuarios en cada uno de los 6 canales disponibles. El canal Mesh Intercom predeterminado es el 1.

### ■ Mesh Intercom activado/desactivado

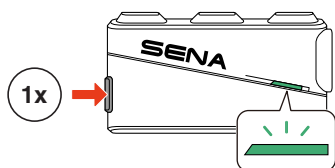

**Activado:** "Mesh Intercom activado, Open Mesh, canal 1"

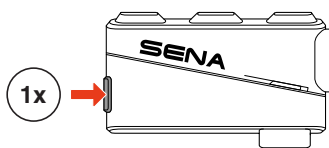

**Desactivado:** "Mesh Intercom desactivado"

## Silenciar/activar micrófono

Pulse el botón de Mesh Intercom durante 1 segundo para silenciar o cancelar el silencio del micrófono durante la comunicación mediante Mesh Intercom.

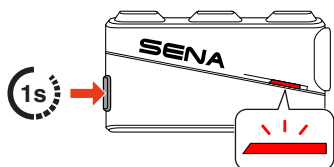

**Silenciar:** “Micrófono desactivado”

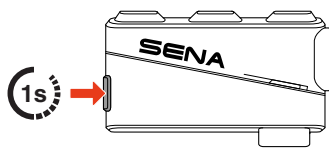

**Desactivar silencio:** “Micrófono activado”

## Selección de canal

1. Acceda al ajuste de canal.

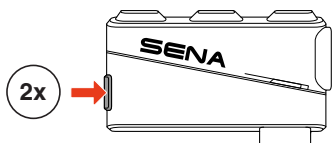

“Ajuste de canal, 1”

2. Navegue entre canales.

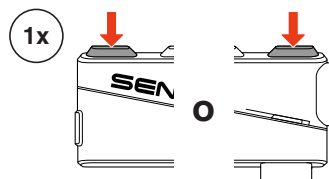

“N.º”

3. Confirme y guarde el canal.

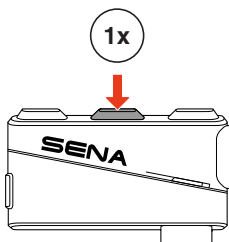

“Se ha ajustado el canal, canal n.º”

- El canal se guardará automáticamente si no se pulsa ningún botón durante 10 segundos en un canal concreto.
- El canal se guardará aunque se apague el SUMMIT X.

## Group Mesh

Al usar una Group Mesh, se puede crear un grupo de conversación privado para hasta 24 participantes.

### Crear una Group Mesh

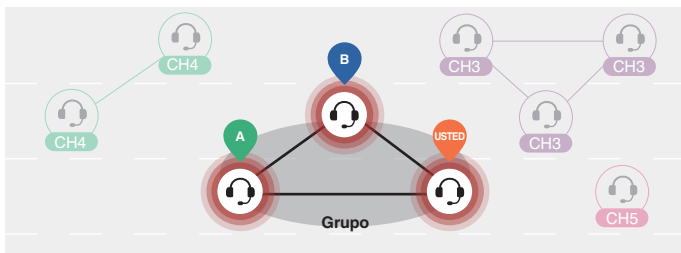

1. Los usuarios (usted, A y B) entran en el agrupamiento de mesh al pulsar el botón de Mesh Intercom durante 5 segundos mientras están en la open mesh. No tienen por qué estar en el mismo canal de open mesh para crear una group mesh juntos.

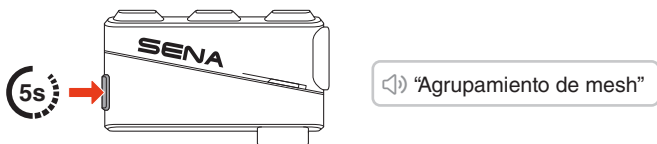

2. Cuando el agrupamiento de mesh se ha completado, automáticamente cambia de Open Mesh a Group Mesh.

🔊 "Group Mesh"

- Si desea cancelar el agrupamiento de mesh, pulse el botón de Mesh Intercom.

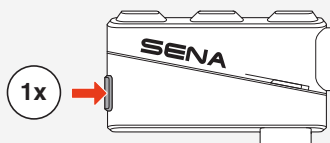

- Si el agrupamiento de mesh no se completa correctamente en un periodo de 30 segundos, los usuarios escucharán la instrucción de voz "Error al agrupar".

## Unirse a una Group Mesh existente

Cuando está en una group mesh, puede invitar a otros usuarios de la open mesh a que se unan al grupo.

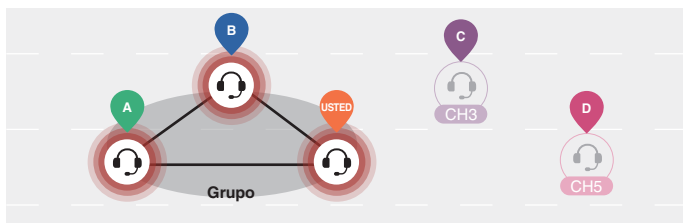

Ya está en la group mesh con A y B, y el resto de usuarios, C y D, están en una open mesh.

1. Usted y el resto de usuarios, C y D, entran en el agrupamiento de mesh al pulsar el botón de Mesh Intercom durante 5 segundos.

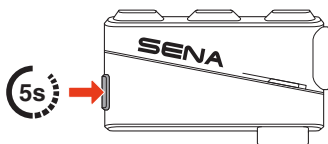

 "Agrupamiento de mesh"

2. Una vez completado el agrupamiento de mesh, el resto de usuarios, C y D, se unen automáticamente a la group mesh a la vez que salen de la open mesh.

“Group Mesh”

Nuevos participantes (C y D)

- Si el agrupamiento de mesh no se completa correctamente en un plazo de 30 segundos, el usuario actual (usted) escuchará un doble pitido de tono grave y los usuarios nuevos (C y D) escucharán la instrucción de voz “Error al agrupar”.

## **I Cambiar entre Open Mesh y Group Mesh**

Puede cambiar entre Open Mesh y Group Mesh sin restablecer la Mesh.

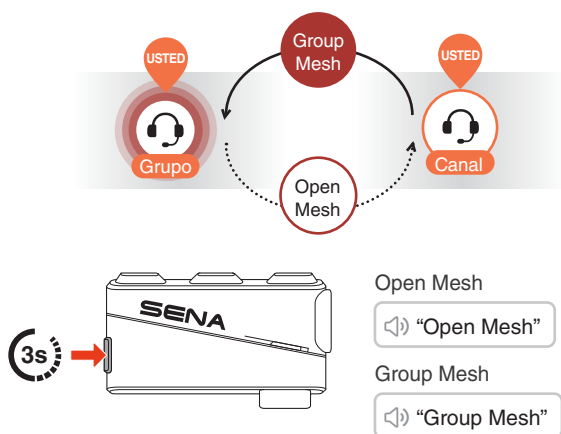

- Si nunca ha participado en Group Mesh, no puede cambiar entre Open Mesh y Group Mesh. Escuchará la instrucción de voz “No hay grupos disponibles”.

## Solicitud de contacto Mesh

Usted (la persona que llama) puede enviar una solicitud de contacto Mesh para activar el Mesh Intercom de amigos cercanos\* que lo tengan desactivado.

1. Si desea enviar o recibir una solicitud de contacto Mesh, tiene que activar esta opción en la aplicación Sena Outdoor.
2. Puede enviar una solicitud de contacto Mesh con el botón de Mesh Intercom o en la aplicación Sena Outdoor.

### Persona que llama

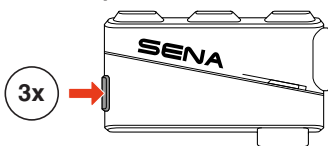

**Persona que llama:**  
“Solicitud de contacto Mesh”

**Amigos cercanos:** “Mesh Intercom solicitado”

3. Los amigos que reciban la solicitud de contacto Mesh deben activar manualmente su Mesh Intercom.

\* Hasta 330 ft en terreno abierto

## Restablecer Mesh

Si el SUMMIT X restablece la mesh mientras está en una open mesh o una group mesh, volverá automáticamente a la open mesh, canal 1.

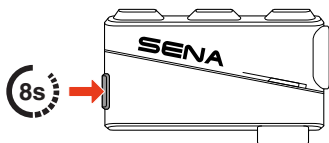

“Restablecer Mesh”

## 06 WAVE INTERCOM

Wave Intercom permite una comunicación abierta mediante datos celulares. Para obtener información detallada, consulte la guía del usuario de Wave Intercom en [sena.com](http://sena.com).

### Wave Intercom activado/desactivado

Abra la aplicación WAVE Intercom y, a continuación, pulse dos veces el botón de Mesh Intercom para unirse a Wave Intercom.

- Debe abrir la aplicación antes de iniciar Wave Intercom.

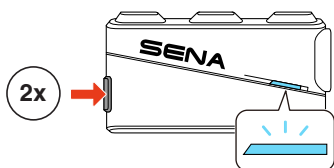

**Activado:** "Wave Intercom activado"

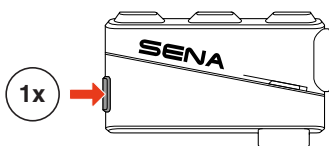

**Desactivado:** "Wave Intercom desactivado"

Si inicia Wave Intercom, se conectará automáticamente a los usuarios que estén en la zona Wave. La zona Wave cubre un radio de 1 millas en Norteamérica y un radio de 1,6 km en Europa.

Para finalizar Wave Intercom, pulse una sola vez el botón de Mesh Intercom.

## I Alternar entre Wave Intercom y Mesh Intercom

Puede cambiar fácilmente entre Mesh Intercom y Wave Intercom si pulsa una vez el botón central.

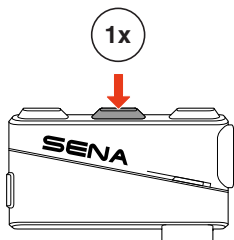

 **Wave a Mesh:** “Wave Intercom desactivado. Mesh Intercom activado.”

 **Mesh a Wave:** “Mesh Intercom desactivado. Wave Intercom activado.”

---

## 07 AUDIO MULTITASKING

El Audio multitasking del SUMMIT X le permite escuchar música y las instrucciones giro a giro del GPS mientras mantiene una conversación de Mesh Intercom.

### **Volumen de fondo**

Cuando esta función está activada, se reduce automáticamente el volumen del audio de fondo, como la reproducción de música, cuando hay una conversación a través del intercomunicador. Para desactivar este ajuste, vaya a la Configuración del dispositivo en la aplicación Sena Outdoor.

---

## 08 ACTUALIZACIÓN DE FIRMWARE

### **Actualización Over-the-Air (OTA)**

Puede actualizar el firmware Over-the-Air (OTA) directamente desde la configuración de la aplicación Sena Outdoor.

## 09 SOLUCIÓN DE PROBLEMAS

### Restaurar

Para restaurar los valores predeterminados de fábrica del SUMMIT X solo tiene que usar la función restaurar.

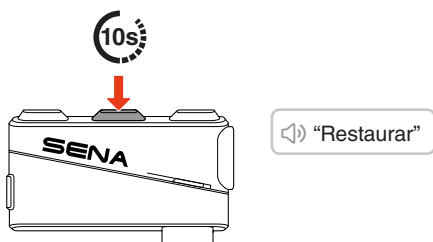

### Restablecimiento tras un fallo

Si el SUMMIT X está encendido pero no responde, puede apagarlo con un restablecimiento tras un fallo para recuperar su funcionamiento normal.

Asegúrese de que el cable de carga USB-C esté desconectado y, a continuación, mantenga pulsados el botón central y el botón (+) simultáneamente 10 segundos hasta que el dispositivo se reinicie.

La configuración se mantendrá sin cambios.

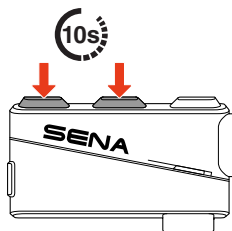



Copyright 2026 Sena Technologies, Inc.  
Todos los derechos reservados.

© 1998–2026 Sena Technologies, Inc. Todos los derechos reservados.

Sena Technologies, Inc. se reserva el derecho a realizar cualquier cambio y mejora en su producto sin previo aviso.

Sena™ es una marca comercial de Sena Technologies, Inc. o sus filiales en EE. UU. y en otros países.

La marca denominativa y los logotipos de Bluetooth® son propiedad de Bluetooth SIG, Inc., y Sena realizará cualquier uso de dichas marcas con licencia para ello.

Sena Technologies, Inc.  
9155 Sterling Rd. STE 100, Irving, TX 75063