

## GUIDE UTILISATEUR

Version du micrologiciel : 1.0.x

Dernière mise à jour le 29 juin 2026

# SPIDER X SLIM

LOW PROFILE MOTORCYCLE MESH COMMUNICATION SYSTEM



La version 1.0.x du micrologiciel indique que ce manuel s'applique à toutes les mises à jour du micrologiciel dans la série de la version 1.0.





















# RÉFÉRENCE RAPIDE







 : bouton (+)

 : bouton (-)

 : bouton Mesh Intercom

 : bouton central

Type	Fonctionnement	Bouton	Durée
<b>Fonctionnement de base</b>	Mettre sous tension	 et 	Appuyer pendant 1 seconde
	Mettre hors tension	 et 	Appuyer une fois
	Volume haut / Volume bas	 ou 	Appuyer une fois
<b>Téléphone</b>	Couplage téléphone		Appuyer pendant 5 secondes
	Répondre à un appel téléphonique		Appuyer une fois
	Mettre fin à un appel téléphonique		Appuyer pendant 2 secondes
	Rejeter un appel téléphonique		Appuyer pendant 2 secondes
	Activer l'assistant vocal		Appuyer pendant 3 secondes
	Appel rapide		Appuyer pendant 3 secondes
	Lire / Mettre en pause de la musique		Appuyer pendant 1 seconde
	Piste suivante / précédente	 ou 	Appuyer pendant 1 seconde
<b>Mesh Intercom™</b>	Activer / Désactiver Mesh Intercom		Appuyer une fois
	Désactiver / Activer le micro		Appuyer pendant 1 seconde
	Sélection de canal		Appuyer deux fois
	Groupe Mesh		Appuyer pendant 5 secondes
	Réinitialiser le Mesh		Appuyer pendant 8 secondes

Type	Fonctionnement	Bouton	Durée
<b>Wave Intercom™</b>	Wave Intercom activé		Appuyer deux fois
	Wave Intercom désactivé		Appuyer une fois
	Basculer sur Mesh Intercom		Appuyer une fois
<b>Dépannage</b>	Réinitialisation par défaut	 et 	Appuyer pendant 10 secondes
<b>Configuration</b>			Appuyer pendant 10 secondes

## AVANT DE COMMENCER

### I Application Sena Motorcycles

Téléchargez l'application Sena Motorcycles depuis Google Play Store ou l'App Store.



### I Application WAVE Intercom

Téléchargez l'application WAVE Intercom depuis Google Play Store ou l'App Store.



Pour plus d'informations sur Wave Intercom, veuillez consulter le manuel d'utilisation Wave Intercom sur [sena.com](http://sena.com).

# CLIQUER SUR N'IMPORTE QUELLE SECTION POUR COMMENCER



À PROPOS DU  
SPIDER X SLIM



INSTALLATION



FONCTIONNEMENT  
DE BASE



COUPLAGE AVEC  
DES APPAREILS  
BLUETOOTH



UTILISATION AVEC  
UN SMARTPHONE



MESH INTERCOM



**WAVE**  
INTERCOM

WAVE INTERCOM



AUDIO  
MULTITASKING



RADIO FM



COMMANDE VOCALE



MISE À JOUR DU  
MICROLOGICIEL



DÉPANNAGE



# 01 À PROPOS DU SPIDER X SLIM

---

## Principales caractéristiques

---

- Mesh Intercom 3.0 avec une meilleure qualité sonore, une connexion plus robuste et une durée de conversation prolongée
- Mesh version double : Mesh 2.0 pour la rétrocompatibilité
- Compatible Wave Intercom
- Suppression du bruit basée sur l'IA
- Commande vocale améliorée
- Façades interchangeables
- Indice d'étanchéité IPx7
- Version Bluetooth : 5.3
- Mise à jour du micrologiciel OTA (Over-the-Air)

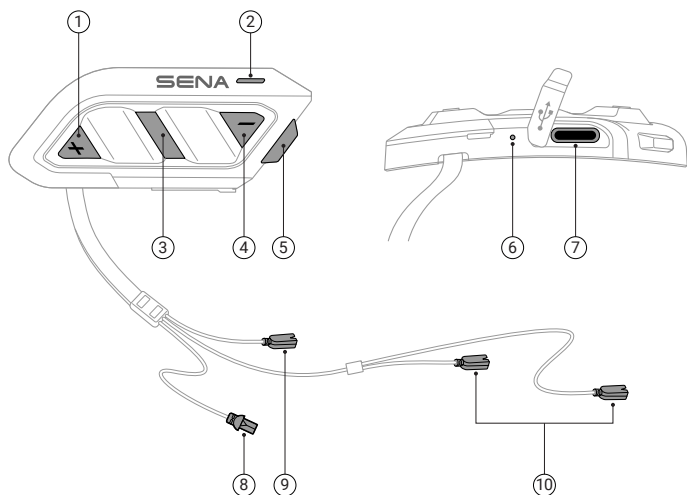

- 
- ① Bouton (+)

---

  - ② DEL d'état

---

  - ③ Bouton central

---

  - ④ Bouton (-)

---

  - ⑤ Bouton Mesh Intercom

---

  - ⑥ DEL de chargement

---

  - ⑦ Port de charge USB-C

---

  - ⑧ Connecteur de la batterie

---











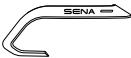

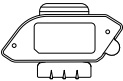
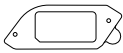
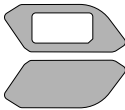

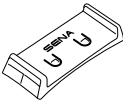
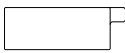
  - ⑨ Connecteur du microphone

---

  - ⑩ Connecteurs des haut-parleurs

---

## Contenu du package

 <p>SPIDER X Slim</p>	 x 3 <p>Façades interchangeables</p>	 <p>Haut-parleurs</p>
 <p>Pince pour casque</p>	 <p>Ruban adhésif double face pour pince de fixation pour casque moto</p>	 <p>Coussinets velcro avec rubans adhésifs</p>
 <p>Batterie</p>	 <p>Support de batterie</p>	 <p>Ruban adhésif pour batterie</p>
 x 2 <p>Coussinets pour haut-parleurs</p>	 x 2 <p>Coussinets velcro pour haut-parleurs</p>	 <p>Microphone sur tige câblé</p>
 <p>Microphone câblé</p>	 x 2 <p>Bonnets de microphone</p>	 <p>Coussinet velcro pour microphone sur tige câblé</p>
 <p>Coussinet velcro pour microphone câblé</p>	 <p>Support de microphone sur tige câblé</p>	 <p>Coussinet velcro pour support de microphone sur tige câblé</p>
 <p>Câble de chargement USB-C</p>		

## 02 INSTALLATION

### Module principal et pinces

#### ■ Pince pour casque

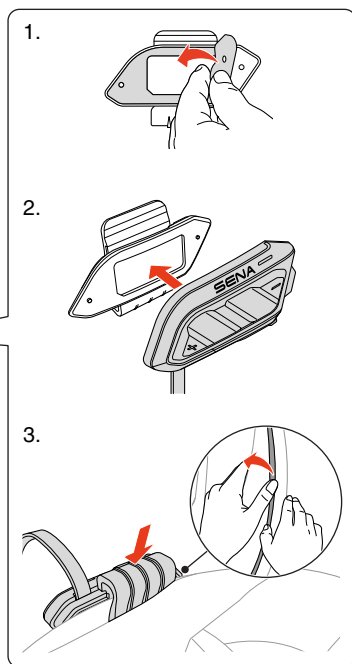
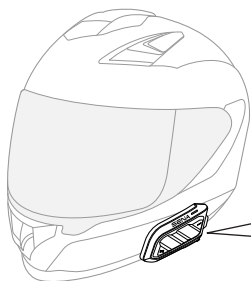

## ■ Coussinets velcro avec rubans adhésifs

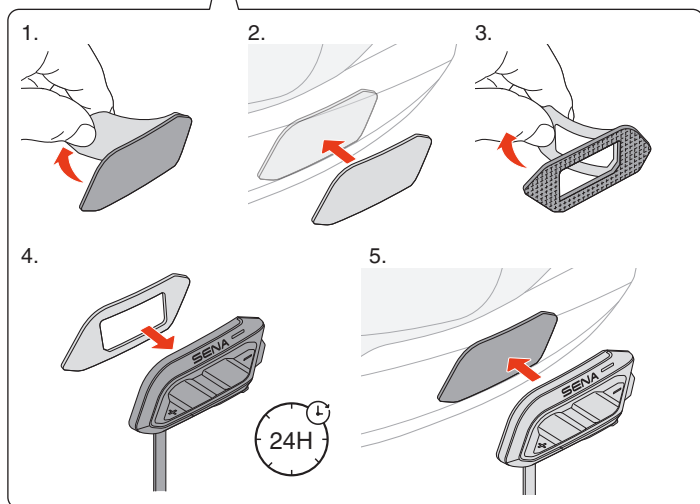

# Haut-parleurs

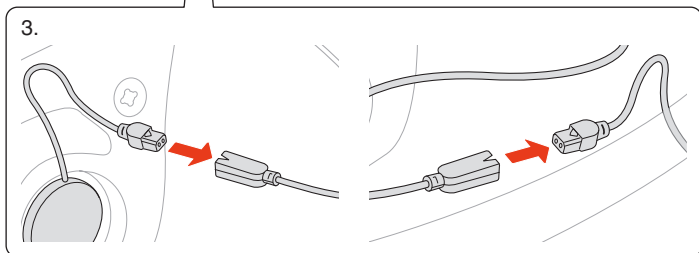
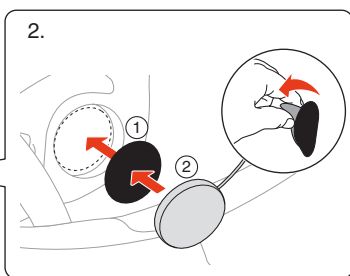
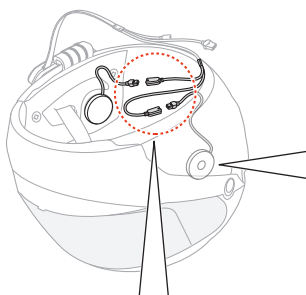
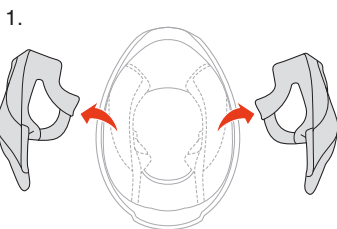
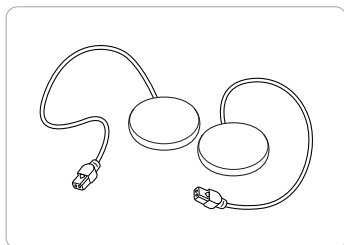

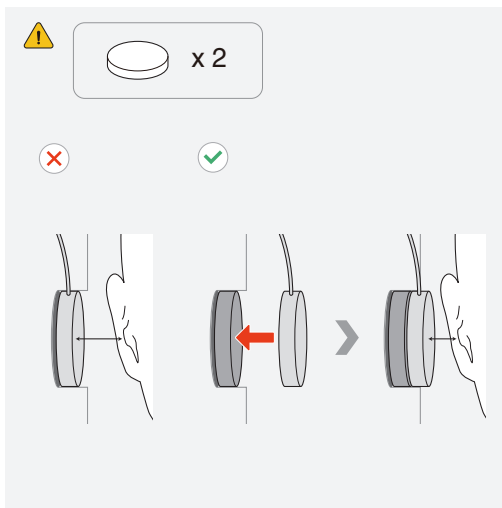
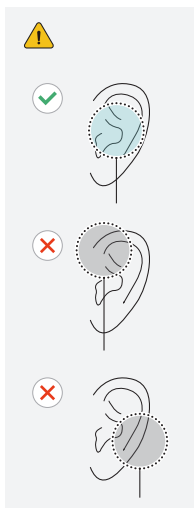

# Microphone

## Microphone sur tige câblé

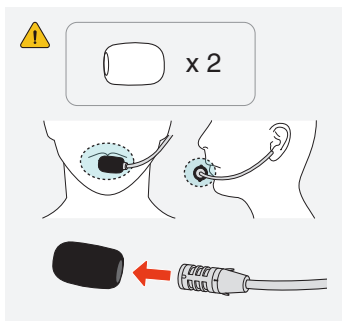
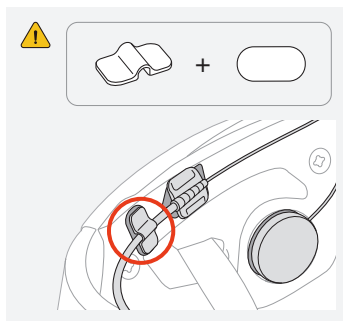
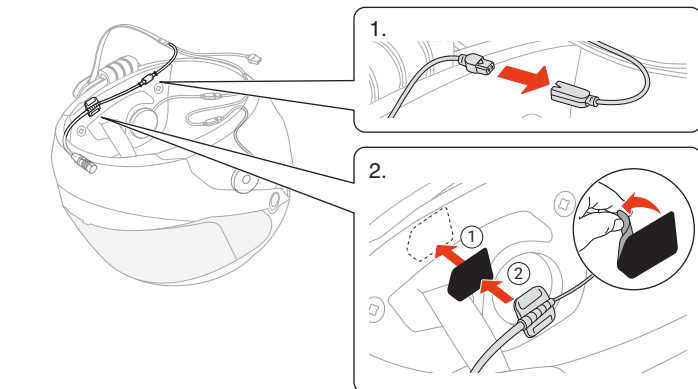
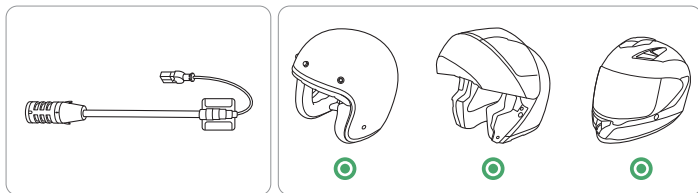

## Microphone câblé

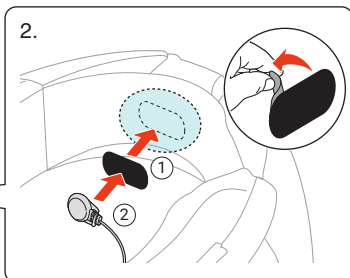
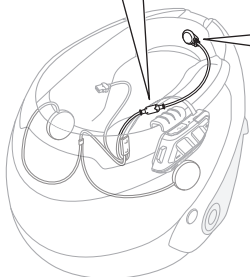
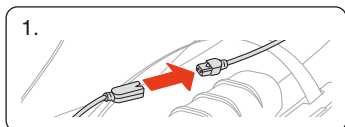
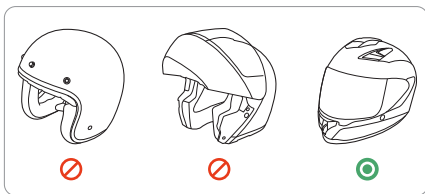
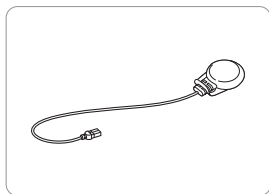

# Batterie

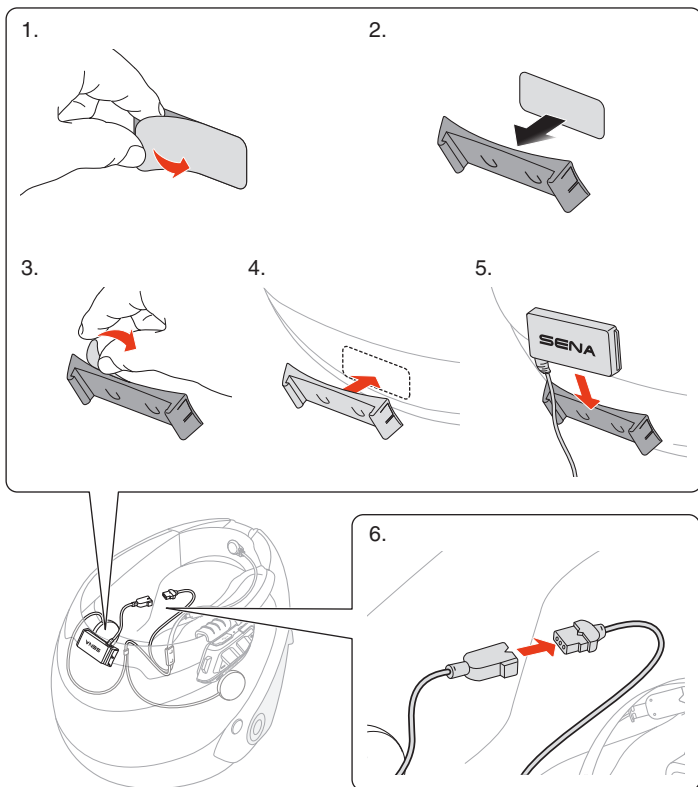

## Façades interchangeables

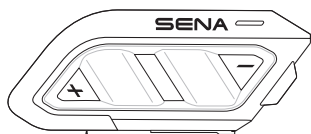



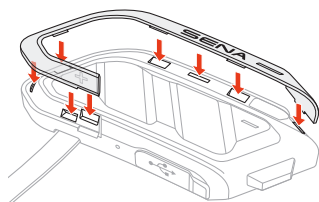

### Installation

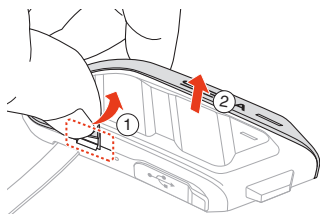

### Retrait



## 03 FONCTIONNEMENT DE BASE

	<p><b>Appuyer</b> Appuyer sur le bouton le nombre de fois spécifié</p>
	<p><b>Appuyer et maintenir</b> Maintenir appuyé le bouton pendant la durée spécifiée</p>
	<p><b>Instructions vocales</b></p>
	<p><b>Commande vocale</b></p>
	<p><b>DEL</b></p>

## Mise en charge

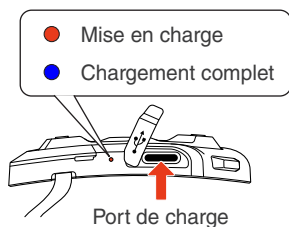

Une recharge complète prend 2 heures.

- Le SPIDER X Slim est doté d'une fonction de charge rapide, offrant 2 heures de Mesh Intercom avec seulement 20 minutes de charge.
- Un chargeur USB tiers peut être utilisé à condition d'être aux normes FCC, CE ou IC, ou d'être agréé par d'autres organismes de réglementation reconnus localement.
- L'utilisation d'un chargeur non agréé peut entraîner un incendie, une explosion, une fuite et d'autres risques, réduisant potentiellement la durée de vie ou les performances de la batterie.

## Mettre sous tension

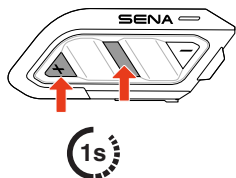

## Mettre hors tension

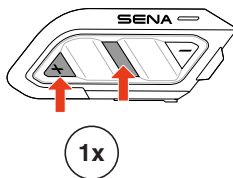

- Assurez-vous que le connecteur de la batterie est branché à l'appareil avant de le mettre sous tension.
- Le SPIDER X Slim passe en mode veille prolongée s'il reste immobile pendant 2 minutes.
- Si un mouvement est détecté dans un délai de 3 jours, le SPIDER X Slim se réveille. Sinon, il se met complètement hors tension au bout de 3 jours.
- Pour activer ou désactiver cette fonction, accédez aux Paramètres de l'appareil et basculez sur Marche/Arrêt auto dans l'application Sena Motorcycles.

## Volume



## Configuration

Ouvrir le menu de configuration

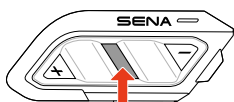

10s

« Configuration »

Naviguer



Confirmer

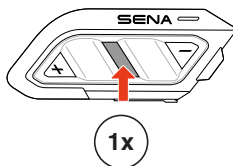

## 04 COUPLAGE AVEC DES APPAREILS BLUETOOTH

Lors de la première utilisation du SPIDER X Slim avec d'autres appareils Bluetooth, ils doivent être couplés. Le SPIDER X Slim peut être couplé avec plusieurs appareils, notamment deux téléphones mobiles et un GPS. Cependant, il ne prend en charge qu'un seul appareil supplémentaire, en plus d'un téléphone mobile, pour une connexion simultanée.

### Couplage téléphone

1.

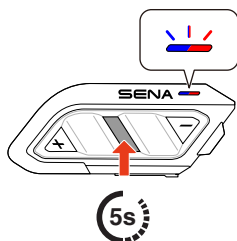

2.

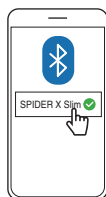

« Couplage téléphone »

- Lorsque vous allumez le SPIDER X Slim pour la première fois ou que vous le redémarrez après une réinitialisation aux paramètres d'usine, le SPIDER X Slim passe automatiquement en mode de couplage du téléphone.
- Pour annuler le couplage téléphone, appuyez sur n'importe quel bouton.

## Couplage d'un second téléphone mobile

1.

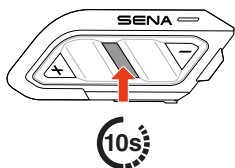

« Configuration »

2.

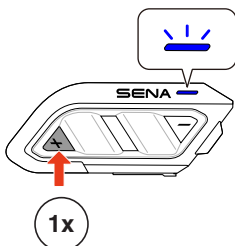

« Couplage d'un second téléphone mobile »

3.

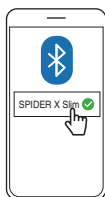

## Couplage GPS

1.

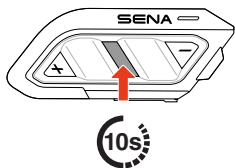

« Configuration »

2.

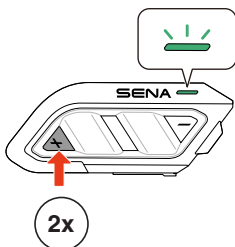

« Couplage GPS »

3.

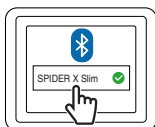

## 05 UTILISATION AVEC UN SMARTPHONE

### Passer et répondre à des appels

#### ■ Répondre à un appel

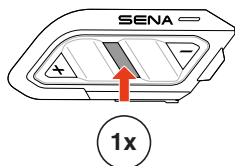

#### ■ Mettre fin à un appel

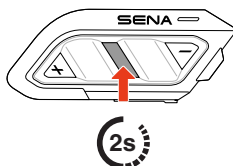

#### ■ Rejeter un appel

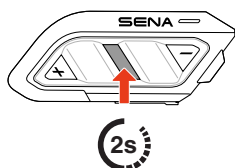

### Siri ou Assistant Google

Dites « Hey Siri », « Hey Google », ou appuyez sur le bouton central pendant 3 secondes pour activer Siri ou l'Assistant Google.

 « Hey Google » ou « Hey Siri »

ou

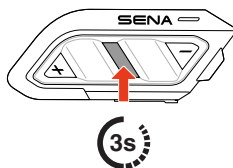

## Appel Rapide

### Affecter des présélections d'appel rapide

Les présélections d'appel rapide peuvent être assignées à l'aide de l'application Sena Motorcycles.

### Utiliser des présélections d'appel rapide

1. Accédez au menu Appel Rapide.

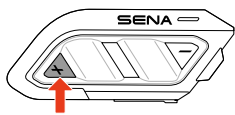

« Appel rapide »

2. Naviguer vers l'avant ou vers l'arrière dans les présélections d'appel rapide.

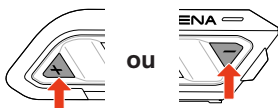

- ① Recomposer dernier numéro
- ② Appel rapide (1→2→3)
- ③ Annuler

3. Appuyer sur le bouton central pour confirmer.

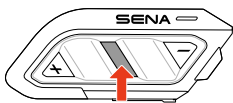

« Appel rapide # »

# Musique

**Lire / Mettre en pause de la musique**

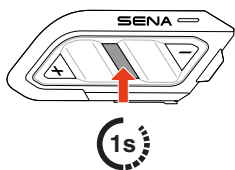

**Piste suivante / précédente**



## 06 MESH INTERCOM

Le SPIDER X Slim propose deux modes Mesh Intercom :

- Open Mesh™ pour les conversations par intercom en groupe ouvert.
- Group Mesh™ pour les conversations par intercom en groupe privé.

### Open Mesh

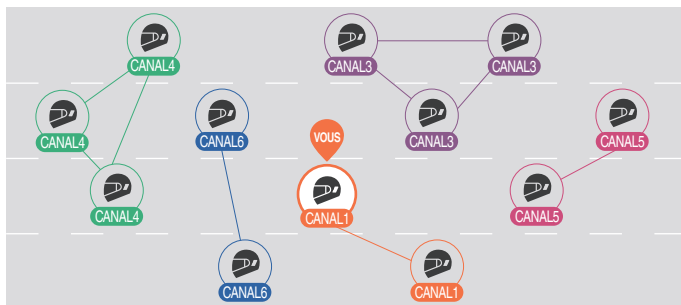

### Group Mesh

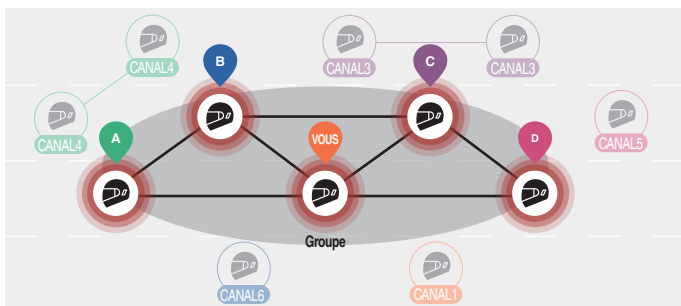

## Changement de version Mesh

### Passage à Mesh 2.0 pour la rétrocompatibilité

Mesh 3.0 est la dernière technologie Mesh Intercom, mais pour communiquer avec les anciens produits utilisant Mesh 2.0, veuillez passer à Mesh 2.0 à l'aide de l'application Sena Motorcycles.

## Open Mesh

Vous pouvez communiquer librement avec un nombre quasi illimité d'utilisateurs par le biais de chacun des 6 canaux disponibles. Le canal Mesh Intercom par défaut est défini sur 1.

### Activer / Désactiver Mesh Intercom

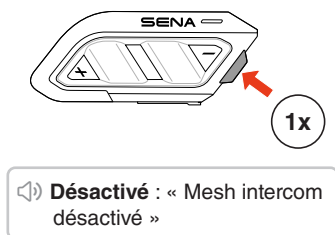
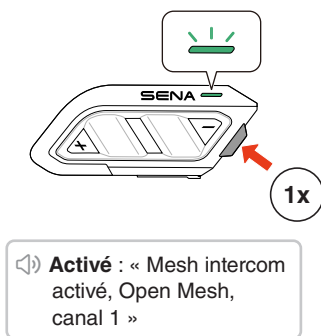

## Désactiver / Activer le micro

Appuyez sur le bouton Mesh Intercom pendant 1 seconde pour activer ou désactiver le microphone lors d'une communication Mesh Intercom.

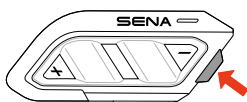

**Désactiver** : « Micro désactivé »

**Activer** : « Micro activé »

## Sélection de canal

1. Accédez au réglage du canal. 2. Naviguer entre les canaux.

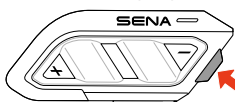

2x

« Réglage du canal, 1 »

1x

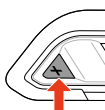

ou



« # »

3. Confirmez et enregistrez le canal.

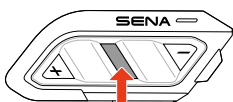

1x

« Le canal est réglé, canal # »

- Le canal sera automatiquement enregistré si vous n'appuyez sur aucun bouton pendant 10 secondes pour un canal spécifique.
- Le canal sera enregistré même si le SPIDER X Slim est éteint.

## Group Mesh

En mode Group Mesh, il est possible de créer un groupe de conversation privé pouvant accueillir jusqu'à 24 participants.

### Créer un Group Mesh

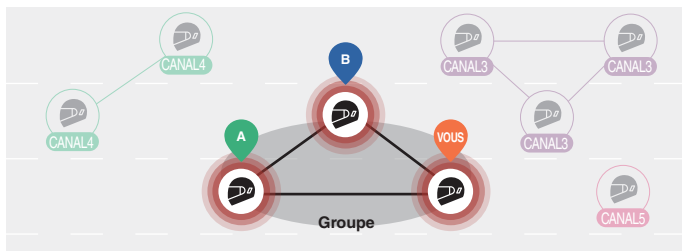

1. Les utilisateurs (vous, A et B) passent en groupe Mesh en appuyant sur le bouton Mesh Intercom pendant 5 secondes tout en restant en mode Open Mesh. Pour créer un Group Mesh, il n'est pas nécessaire de se trouver sur le même canal Open Mesh.



2. Lorsque le groupe Mesh est terminé, il bascule automatiquement de Open Mesh à Group Mesh.

« Groupe Mesh »

- Si vous souhaitez annuler le groupe Mesh en cours, appuyez sur le bouton Mesh Intercom.

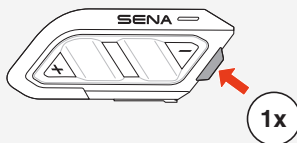

- Si le groupe Mesh n'est pas terminé dans les 30 secondes, les utilisateurs entendent l'instruction vocale « Échec de regroupement ».

## Joindre un Group Mesh existant

Lorsque vous êtes dans un Group Mesh, vous pouvez inviter d'autres utilisateurs en Open Mesh à rejoindre votre groupe.

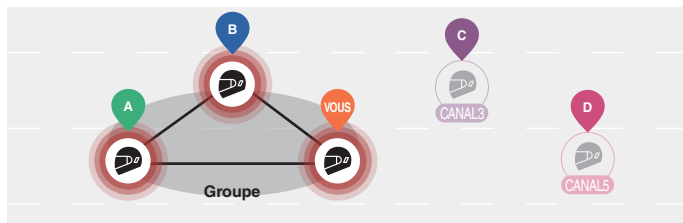

Vous êtes déjà dans un Group Mesh avec A et B, et les autres utilisateurs, C et D, sont en Open Mesh.

1. Vous et les autres utilisateurs, C et D, accédez à un groupe Mesh en appuyant sur le bouton Mesh Intercom pendant 5 secondes.

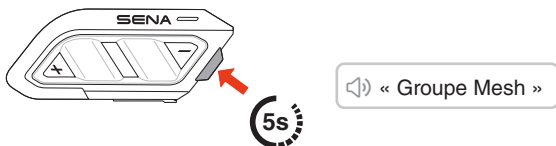

2. Une fois le groupe Mesh établi, les autres utilisateurs, C et D, rejoignent automatiquement le Group Mesh dès qu'ils quittent le mode Open Mesh.

« Groupe Mesh »

Nouveaux participants (C et D)

- Si le groupe Mesh n'est pas terminé dans les 30 secondes, l'utilisateur actuel (vous) entend un double bip sonore grave et les nouveaux utilisateurs (C et D) entendent l'instruction vocale « Échec de regroupement ».

## Basculer entre Open Mesh / Group Mesh

Les utilisateurs peuvent basculer entre les modes Open Mesh et Group Mesh sans reconfigurer le Mesh.

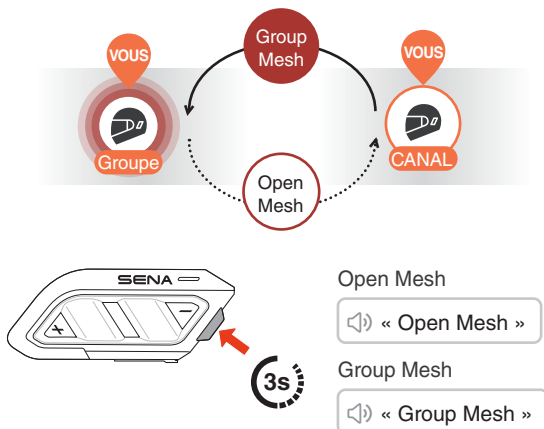

- Si vous n'avez jamais participé à un Group Mesh, vous ne pouvez pas basculer entre Open Mesh et Group Mesh. Vous entendez alors l'instruction vocale « Aucun groupe disponible ».

## Réinitialiser le Mesh

Si le SPIDER X Slim réinitialise le mesh en mode Open Mesh ou Group Mesh, il retourne automatiquement au mode Open Mesh, canal 1.



## 07 WAVE INTERCOM

Wave Intercom permet une communication ouverte à l'aide des données cellulaires. Pour plus d'informations, veuillez consulter le manuel d'utilisation Wave Intercom sur [sena.com](http://sena.com).

### Activer / Désactiver Wave Intercom

Ouvrez l'application WAVE Intercom, puis appuyez deux fois sur le bouton Mesh Intercom pour rejoindre Wave Intercom.

- Vous devez ouvrir l'application avant de démarrer Wave Intercom.

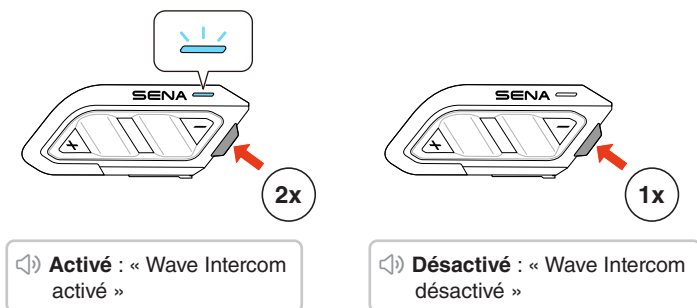

Lorsque vous démarrez Wave Intercom, vous pouvez vous connecter automatiquement avec les utilisateurs de la zone Wave. La zone Wave couvre un rayon de 1 mile en Amérique du Nord et un rayon de 1,6 kilomètre en Europe.

Pour mettre fin au Wave Intercom, appuyez sur le bouton Mesh Intercom.

## I Basculer entre Wave Intercom et Mesh Intercom

Vous pouvez facilement basculer de Mesh Intercom à Wave Intercom d'un simple appui sur le bouton central.

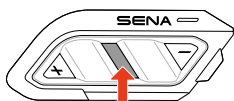

1x

🔊 **Wave à Mesh** : « Wave Intercom désactivé. Mesh Intercom activé. »

🔊 **Mesh à Wave** : « Mesh Intercom désactivé. Wave Intercom activé. »

## 08 AUDIO MULTITASKING

L'Audio Multitasking sur le SPIDER X Slim vous permet d'écouter de la musique, les instructions GPS étape par étape et la radio FM tout en ayant une conversation par Mesh Intercom.

Pour plus de détails, accédez aux Paramètres de l'appareil dans l'application Sena Motorcycles pour configurer les paramètres.

### **Volume en arrière-plan**

Le volume du son d'arrière-plan, tel que la lecture de musique, sera automatiquement réduit pendant une conversation par intercom. Vous pouvez régler le pourcentage de réduction du volume dans l'application sous « Volume en arrière-plan ».

## 09 RADIO FM

### Allumer ou éteindre la radio FM

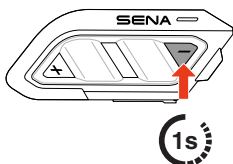

🔊 **Activé** : « Radio FM en marche »

🔊 **Désactivé** : « Radio FM éteinte »

### Rechercher des stations





### Enregistrer dans la présélection

Vous pouvez utiliser l'application Sena Motorcycles pour enregistrer les stations présélectionnées.

## I Sélectionner des stations dans les présélections

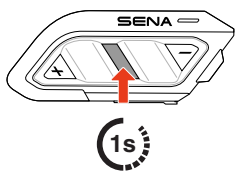
1. Passez en mode de sélection de stations.
2. Naviguez vers l'avant/vers l'arrière dans les stations présélectionnées.



 « Mode de sélection de stations »

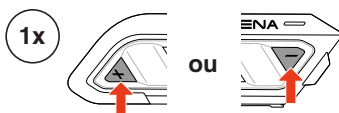

 « Présélection (#) »

- Si vous n'appuyez sur aucun bouton pendant environ 10 secondes, ou si vous maintenez appuyé le bouton central pendant 1 seconde alors que vous êtes en mode de sélection de stations, le casque audio quitte le Mode de sélection de stations.

## 10 COMMANDE VOCALE

Le SPIDER X Slim propose des commandes vocales multilingues dans huit langues différentes, qui peuvent être facilement configurées via l'application Sena Motorcycles. Une liste complète des commandes vocales disponibles est également fournie dans l'application Sena Motorcycles.

Pour activer les commandes vocales, il suffit de dire « Hey Sena ».



« Hey Sena »

### Liste des commandes vocales

- « Répondre »
- « Ignorer »
- « Hey Sena, vérifier la batterie »
- « Hey Sena, monte le son »
- « Hey Sena, baisse le son »
- « Hey Sena, couplage téléphone »
- « Hey Sena, recomposer le numéro »
- « Hey Sena, mettre fin à l'appel »
- « Hey Sena, allume la musique »
- « Hey Sena, éteins la musique »
- « Hey Sena, piste précédente »
- « Hey Sena, piste suivante »
- « Hey Sena, allume la radio FM »
- « Hey Sena, éteins la radio FM »
- « Hey Sena, allume le Mesh Intercom »
- « Hey Sena, éteins le Mesh Intercom »
- « Hey Sena, allume le Wave Intercom »
- « Hey Sena, éteins le Wave Intercom »

## 11 MISE À JOUR DU MICROLOGICIEL

### Mise à jour OTA (Over-the-Air)

Vous pouvez mettre à jour le micrologiciel via la technologie OTA (Over-the-Air) directement à partir des paramètres de l'application Sena Motorcycles.

## 12 DÉPANNAGE

### Réinitialisation

Pour restaurer les paramètres d'usine du SPIDER X Slim, utilisez simplement la fonction de réinitialisation aux paramètres d'usine.

1.

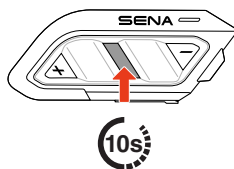

 « Configuration »

2.

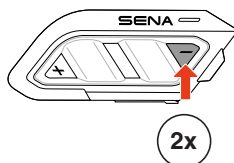

 « Réinitialisation »

3.

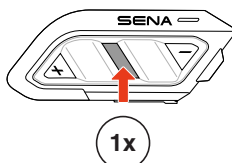

 « Réinitialisation, au revoir »

## Réinitialisation par défaut

Si le SPIDER X Slim est allumé mais ne répond pas, vous pouvez effectuer une réinitialisation par défaut pour restaurer son fonctionnement normal.

Assurez-vous que le câble de chargement USB-C est débranché, puis appuyez simultanément sur le bouton central et le bouton (+) pendant 10 secondes.

Tous les paramètres restent inchangés.

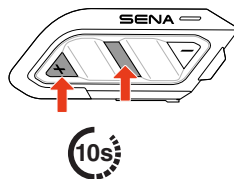



Copyright 2026 Sena Technologies, Inc.  
Tous droits réservés.

© 1998 – 2026 Sena Technologies, Inc. Tous droits réservés.

Sena Technologies, Inc. se réserve le droit d'apporter des modifications ou des améliorations à son produit sans préavis.

Sena™ est une marque déposée de Sena Technologies, Inc. ou de ses filiales aux États-Unis et dans d'autres pays.

La marque et les logos Bluetooth® sont la propriété de Bluetooth SIG, Inc et toute utilisation de ces marques par Sena s'effectue sous licence.

Sena Technologies, Inc.  
9155 Sterling Rd. STE 100, Irving, TX 75063